

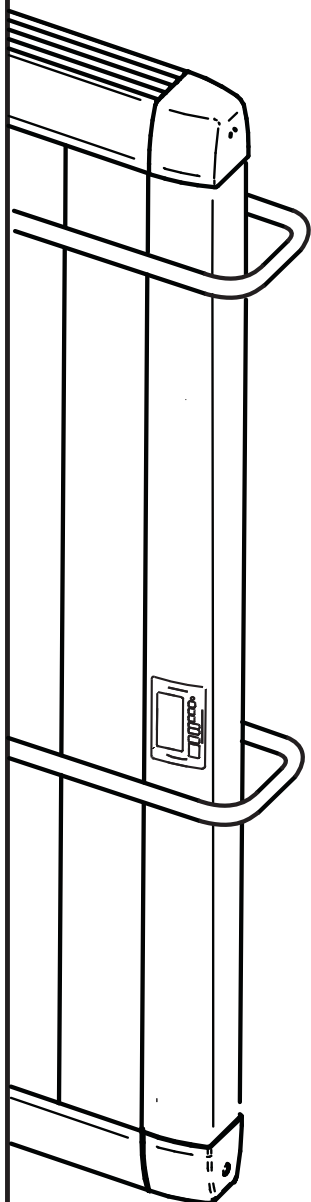

**TECENOR**

Técnicas Energéticas del Norte, S.A.



**INSTRUCCIONES DE USO**

**USAGE INSTRUCTIONS**

mod.

**RST500**

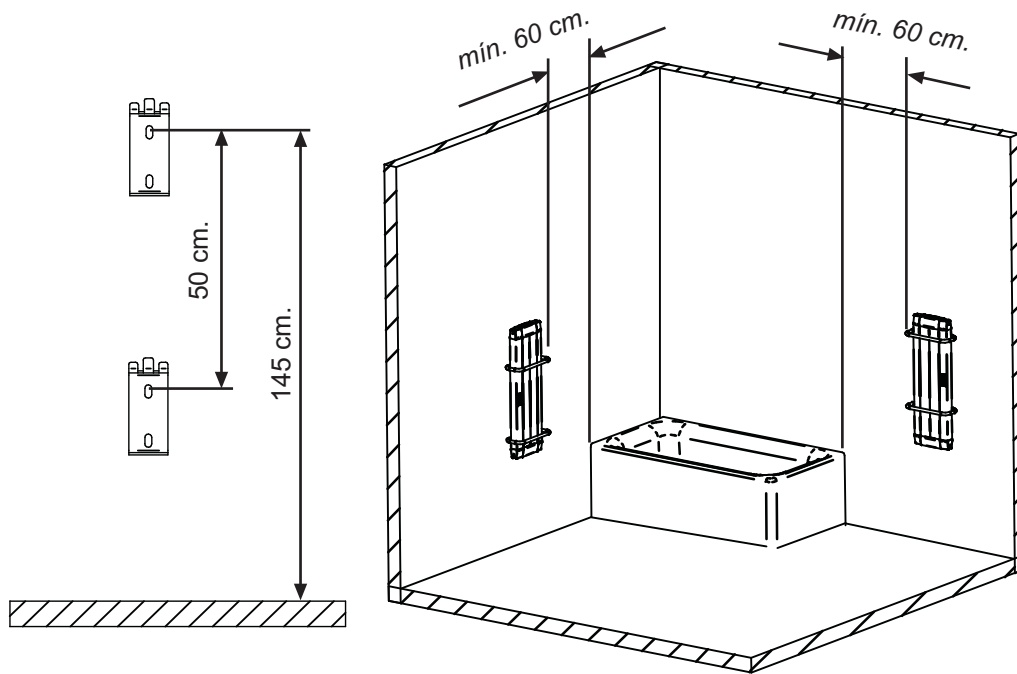
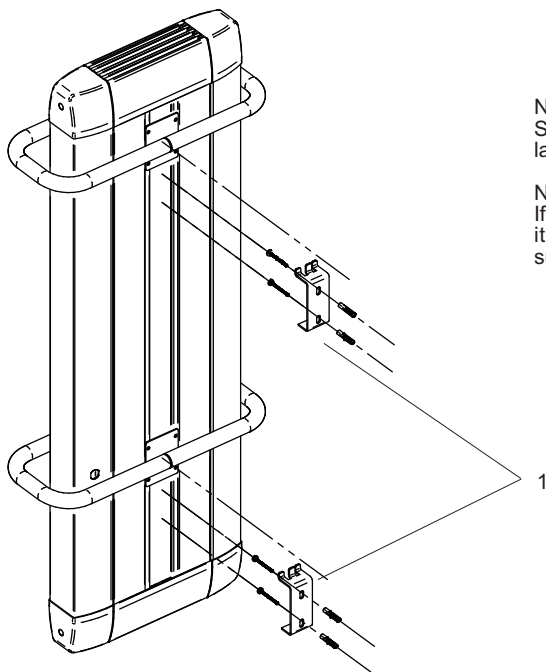
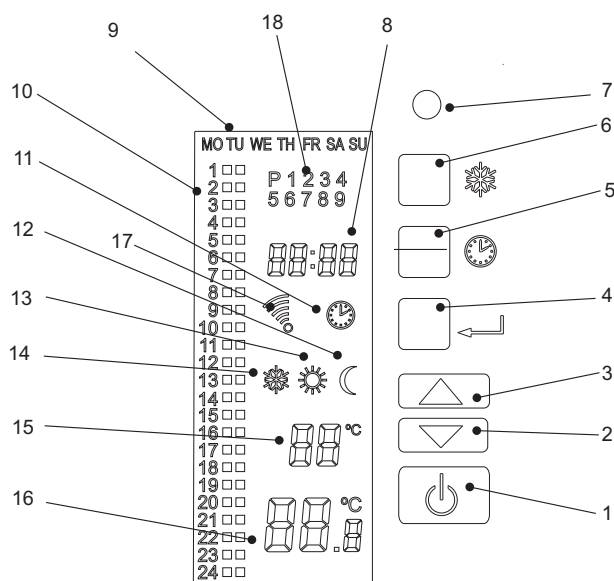

Fig. 1



NOTA:  
Si despliega la caja de embalaje podrá utilizar  
la plantilla para colocar los soportes (1)

NOTE:  
If you fold out the packing case you can use  
it as a template to drill the holes for the  
supports. (1)



#### A. LEYENDA ; LEGEND

1. Botón ON / OFF (Encender/Apagar) ; ON/OFF button
2. Botón BAJAR ; DOWN button
3. Botón SUBIR ; UP button
4. Botón CONFIRMAR ; CONFIRM button
5. Botón PROGRAMACIÓN ; PROGRAMMING button
6. Botón función ANTI-HIELO ; ANTIFREEZE function button
7. Indicador Luminoso – LED (En ROJO= emisor en funcionamiento.Apagado= emisor NO está funcionando) ; Indicator light – LED (RED = transmitter is working. Off = transmitter is not working)
8. Reloj ; Clock
9. Días de la semana: Lunes, Martes, Miércoles, Jueves, Viernes, Sábado, Domingo (MO, TU, WE, TH, FR, SA, SU) ; Days of the week: Monday, Tuesday, Wednesday, Thursday, Friday, Saturday, Sunday (MO, TU, WE, TH, FR, SA, SU)
10. Gráfico de programación 24 horas ; 24-hour programming graph
11. Indicador MODO de FUNCIONAMIENTO (manual o mediante programación) ; OPERATING MODE indicator (manual or programmed)
12. Indicador MODO ECONÓMICO ; ECONOMY MODE indicator
13. Indicador MODO CONFORT ; COMFORT MODE indicator
14. Indicador MODO ANTI-HIELO ; ANTIFREEZE MODE indicator
15. Temperatura de trabajo requerida por el usuario ; Operating temperature set by user
16. Temperatura ambiente actual ; Current ambient temperature
17. Indicador de recepción de mando a distancia ; Remote control reception indicator
18. Indicador de nº de programa grabado de mando a distancia ; Indicator of program number recorded from remote control



## ADVERTENCIAS

- Por seguridad recuerde conectar este aparato a una base de enchufe provista de toma de tierra.
- El aparato sólo deberá utilizarse con los soportes de pared que se incluyen en el kit de montaje y siguiendo las instrucciones que se detallan en las INSTRUCCIONES DE MONTAJE.
- Antes de conectar el aparato a la red, asegúrese que la tensión se corresponde con la indicada en la placa de características.
- Tanto al introducir como al sacar la clavija del enchufe, el emisor debe estar apagado.
- Al desconectar la clavija nunca tire del cable.
- No colocar debajo de una toma fija de corriente.
- NO COLOCAR EL EMISOR CERCA DE LA BAÑERA, DUCHA O PISCINA (respetar volumen de prohibición según RBT).
- NO SUMERGIR EL APARATO EN AGUA.
- Una vez concluida su utilización, sacar la clavija del enchufe.
- En caso de deterioro del cable de conexión, deberá procederse a su sustitución por el Servicio Técnico..
- Mantener alejado de materiales combustibles (cortinas, moquetas, etc.)
- NO CUBRIR el aparato, ni colocarlo cerca de materiales inflamables, PELIGRO DE INCENDIO.
- El aparato debe estar situado de forma que la clavija sea accesible.

## INSTRUCCIONES DE MONTAJE

Con el fin de facilitar el montaje, puede utilizar la plantilla que esta impresa en la caja. Desplegar la caja y seguir las indicaciones impresas en ella.

Respetar las distancias representadas en la figura 1.

Hacer 4 agujeros de 6 mm. siguiendo las medidas indicadas en la figura 1.

Fijar en el muro los dos soportes murales (1) con los tornillos de 4,2 x 38 y sus respectivos tacos que se suministran en el kit de montaje.

Colocar el aparato sobre los dos soportes murales para que quede suspendido.  
EL FABRICANTE DECLINA TODA RESPONSABILIDAD EN CASO DE QUE NO SEAN OBSERVADAS LAS INDICACIONES DESCRITAS PARA LA INSTALACION, MANTENIMIENTO Y USO.

## MOD. RST-A (Termostato Analógico)

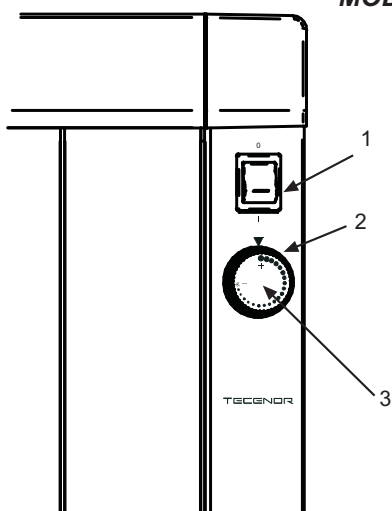

### Instrucciones de uso

Una vez conectado y montado el aparato siguiendo las instrucciones de montaje, accionar el interruptor (1). Se encenderá el piloto rojo (2), indicando de este modo que le emisor está funcionando.

Girar el mando del termostato (3) en el sentido de las agujas del reloj hasta que haga tope.

Cuando el local alcance la temperatura deseada, girar lentamente el mando termostato (3) en SENTIDO CONTRARIO hasta que se apague el piloto rojo (2).

A partir de ese momento, el termostato se conectará y desconectará automáticamente, manteniendo la temperatura ambiente que hemos elegido.

Regulando el termostato en la posición  $*$ , la temperatura seleccionada será de 7 °C. En esta posición se evitarán riesgos de heladas con un consumo mínimo (ideal para ausencias prolongadas).



## MOD. RST-D (Termostato digital)

### Instrucciones de uso

Una vez conectado y montado el aparato siguiendo las instrucciones de montaje, pulsar el botón de encendido (⏻).

El display se iluminará y se visualizará la temperatura ambiente (19.5) y la temperatura de consigna (21°). Si el emisor está calentando se encenderá el LED color rojo (7). Cuando no esté calentando, porque ha alcanzado la temperatura de consigna, el LED rojo se apagará.

Para apagar el emisor pulsar el botón de encendido / apagado (⏻).

### Regulación de temperatura

Con el aparato encendido podemos seleccionar la temperatura de regulación.

Si está regulado en modo económico se visualizará el indicador (Ⓢ) y si está regulado en modo confort se visualizará el indicador (☀). Para cambiar de un modo a otro pulsar el botón modo temperatura (Ⓢ) e irá cambiándose entre un modo u otro.

### Ajuste de temperaturas de trabajo (ECONOMICO y CONFORT)

El emisor se suministra de fabrica con unas temperatura de consigna ya programadas, que son:

- Antihielo (7°C). No se puede variar por el usuario.
- Económica (17°C). Temperatura programada (recomendada). Se puede ajustar por el usuario.
- Confort (21°C). Temperatura programada (recomendada). Se puede ajustar por el usuario.

Tanto la temperatura modo ECONOMICO como modo CONFORT pueden ser ajustadas de acuerdo a su necesidad. Para entrar en el menú de ajuste de temperaturas de trabajo mantener pulsado durante 3 segundos el botón programación (Ⓢ).

- Se activa el símbolo económico (Ⓢ) y parpadea la temperatura de consigna (6). *Ajuste modo ECONOMICO*
- Con los botones subir (▲) o bajar (▼) ajustar la temperatura hasta la que desee.
- Confirmar con el botón (⏻)
- Se activa el símbolo confort (☀) y parpadea la temperatura de consigna (21°). *Ajuste modo CONFORT.*
- Con los botones subir (▲) o bajar (▼) ajustar la temperatura.
- Confirmar con el botón (⏻).

### Apagado de pantalla

Si desea apagar la iluminación de la pantalla, (Ej. Para que no moleste de noche en la oscuridad) pulsar el botón apagado de pantalla (⏻) durante 2 segundos.

Para activarla volver a pulsar el botón apagado pantalla (⏻) durante 2 segundos.

Si la iluminación de la pantalla esta apagada y pulsamos cualquier botón, la pantalla se iluminará. Si desea volver a apagarla, proceder según lo explicado en el párrafo anterior.

Con la iluminación de pantalla apagada, el emisor funciona igual.

### Activación función Antihielo

La función Antihielo fija la temperatura de consigna en 7°C. *Es recomendable por ejemplo durante una ausencia prolongada. En vez de apagar el emisor puede dejar activada esta función, y con un gasto mínimo se asegura que no se congelen las tuberías de agua del interior de la vivienda.*

Pulsando el botón antihielo (⊖), se activa esta función.

Cuando se activa la función se visualiza en pantalla el símbolo (⊖).

Para anular la función Antihielo, volver a pulsar el botón (⊖) hasta que desaparezca de pantalla el símbolo (⊖).











## MOD. RST-C (Cronotermostato digital)

### A. DATOS GENERALES DE INTERES:

1. Los emisores poseen una MEMORIA que conserva la programación realizada PERMANENTEMENTE. La programación realizada y guardada en la memoria se conserva incluso cuando el emisor se desenchufa, se va la corriente, etc...
2. El reloj de la electrónica sigue funcionando durante aproximadamente 40 minutos incluso después de desenchufar el emisor voluntariamente ó sufrir un corte de electricidad.
3. En el caso de sobrepasar los 40 minutos, se BORRA LA HORA pero NO la programación. En este caso deberá volver a "poner el reloj en hora" como se indica en el apartado C-3 (Puesta en Hora). Los emisores NO utilizan ni pilas ni baterías.

### B. INSTRUCCIONES GENERALES:

1. **Seguir las instrucciones para el correcto montaje del emisor en la pared.**
2. **Primera conexión a la Red Eléctrica:**
  - a. Una vez montado el emisor en la pared, debe enchufar el emisor a una toma de corriente. Cuando el emisor se conecte por primera vez a una toma de corriente parpadeará el primer día de la semana (**MO**: Lunes). El parpadeo de **MO** indica que es necesario hacer la **Puesta en hora** que se explica en el siguiente punto.
3. **Puesta en hora:**
  - a. Mientras parpadea el día (**MO**), pulse el botón subir  ó el botón bajar  hasta seleccionar el día de la semana en que se encuentre en este momento.
  - b. Una vez haya seleccionado el día correcto, pulse el botón  para confirmar. En estos momentos la HORA () del RELOJ empezará a parpadear.
  - c. Pulse el botón subir  ó el botón bajar  hasta seleccionar la hora actual y luego pulse el botón  para confirmar. En estos momentos los minutos () del RELOJ empezarán a parpadear.
  - d. Pulse el botón subir  ó el botón bajar  hasta seleccionar el minuto actual y luego pulse el botón  para confirmar. Una vez realizada esta última operación el emisor se apagará automáticamente.
4. **Ajustes y Cambios de día/hora/minutos del emisor:**
  - a. Si desea cambiar ó ajustar el día, la hora o los minutos (porque está mal introducida, por un cambio de horario ó por cualquier otro motivo) siga las siguientes instrucciones.
  - b. Pulse A LA VEZ los botones subir  y bajar  durante 2 segundos. El día en activo empezará a parpadear.
  - c. Siga de nuevo los mismos pasos que realizó en el punto anterior **C. Puesta en hora**.
  - d. Una vez realizadas las modificaciones deseadas apague el emisor y vuélvalo a encender.
5. **Puesta en marcha (Encendido / Apagado):**
  - a. Para ENCENDER el emisor pulse la tecla ON/OFF . En la pantalla se visualizarán la temperatura actual de la habitación , la temperatura de consigna ó programada , la hora  y el día (**WE**) actual.
  - b. Si el emisor detecta la necesidad y se pone en marcha para calentar, se encenderá el Indicador Luminoso (**LED**) de color rojo. Cuando no este calentando o se pare porque ha alcanzado la temperatura programada/deseada, el **LED** rojo se apagará. El **LED** se encenderá y apagará a medida que el emisor se vaya encendiendo y apagando.
  - c. Para APAGAR el emisor pulse de nuevo la tecla ON/OFF . La pantalla y el **LED** se apagarán.
6. **Modo de funcionamiento: MANUAL ó PROGRAMADOR**
  - a. Para saber en que modo se encuentra su emisor observe la pantalla de su emisor. Si aparece el símbolo , el emisor se encuentra en el modo de funcionamiento **PROGRAMADOR**. En caso de que NO aparezca el símbolo , el emisor se encuentra en el modo de funcionamiento **MANUAL**.
  - b. Para cambiar de un modo a otro APAGUE el emisor pulsando el botón ON/OFF . Acto seguido, presione de nuevo y durante 5 segundos el botón ON/OFF . Observará que se enciende la pantalla, muestra el modo actual y que al cabo de los 5 segundos PARPADEARÁ mostrando el nuevo modo. Si estaba en modo PROGRAMADOR cambiará a modo MANUAL y si estaba en modo MANUAL cambiará a modo PROGRAMADOR.



- c. Modo MANUAL:
- El emisor funcionará como un termostato digital. Es decir, sólo estarán funcionales las teclas de ON/OFF (⏻) y las de subir y bajar (▲▼) la temperatura.
  - Para Encender y Apagar véase el punto anterior, número 5, Puesta en Marcha (Encendido / Apagado)
  - Para variar la temperatura utilizar los botones subir y bajar (▲▼) hasta ajustar a la temperatura que usted desee.
- d. Modo PROGRAMADOR
- Este modo le permite realizar programaciones de los días y horas de trabajo y apagado así como de las temperaturas de trabajo en cada momento. Para aprender a programar vea al capítulo D.

#### 7. Ajuste de las temperaturas de trabajo: ECONOMICO y CONFORT

- a. El emisor se suministra, por defecto, con unas temperaturas de trabajo programadas. Estas son:
- Anti-hielo: 7°C (No puede ser ajustada por el usuario)
  - Económica: 17°C (Temperatura programada recomendada. Puede ser ajustada por el usuario)
  - Confort: 21°C (Temperatura programada recomendada. Puede ser ajustada por el usuario).
- b. Estas temperaturas (ECONOMICO y CONFORT) pueden ser ajustadas de acuerdo a sus necesidades.
- Para modificar estas temperaturas mantenga pulsado durante 3 segundos el botón programación (⊙).
  - Se activa el símbolo ECONOMICO (Ⓒ) y parpadea la temperatura activa (17°C).
  - Ajuste esta temperatura según desee utilizando los botones subir y bajar (▲▼)
  - Una vez tiene la temperatura deseada, CONFIRME con el botón (←) para guardar esta temperatura en la memoria.
  - Acto seguido se activa automáticamente el símbolo CONFORT (☼) y parpadea la temperatura activa (21°C).
  - Ajuste esta temperatura según desee utilizando los botones subir y bajar (▲▼)
  - Una vez tiene la temperatura deseada, CONFIRME con el botón (←) para guardar esta temperatura en la memoria

#### 8. APAGADO y ENCENDIDO de la pantalla

- a. Si desea apagar la iluminación de la pantalla (por ejemplo, para que no moleste por la noche) siga el siguiente paso:
- Pulse el botón CONFIRMAR (←) durante 2 segundos.
- b. Para volver a encender la pantalla siga el siguiente paso:
- Pulse el botón CONFIRMAR (←) durante 2 segundos, la luz parpadeará y quedará encendida.
- c. Cuando la pantalla esta **apagada** y se accede a cualquier modo de ajuste o programación, la pantalla se iluminará. Si apagarla de nuevo, repita el punto "a" de este apartado.
- d. El emisor **seguirá funcionando** igualmente esté la pantalla encendida o apagada.

#### 9. Activación de la FUNCIÓN ANTI-HIELO

- a. La función ANTI-HIELO tiene una temperatura fija de trabajo de 7°C. Esta función es recomendable, por ejemplo, durante una ausencia prolongada en época de frío. En estos casos, en vez de apagar el emisor, puede dejar activada esta función y, con un gasto mínimo, se asegurará de que no se congelen las tuberías de agua del interior de la vivienda, plantas o pequeñas mascotas.
- b. Hay 2 posibilidades:
- **Primera:** Si se efectúa una pulsación corta del botón ANTI-HIELO (⊙), se activa temporalmente esta función anulando **por el momento** la programación en vigor. La función se mantendrá activa hasta que la nueva hora (o franja horaria) que usted haya programado entre en vigor.
  - **Segunda:** Pulsando durante 2 segundos el botón ANTI-HIELO (⊙) se **desactiva toda la programación** y el emisor funcionará solo en el modo ANTI-HIELO. En ese momento el símbolo ☼ parpadeará y después quedará fijo.
  - Para **anular** la función ANTI-HIELO, vuelva a pulsar el botón (⊙) hasta que desaparezca de pantalla el símbolo ☼. Una vez hecho esto el emisor volverá a funcionar según la programación vigente que usted haya realizado.



## A. INSTRUCCIONES DE PROGRAMACIÓN

- Una vez puesto en hora el emisor (véase *Instrucciones Generales - Puesta en Hora*) y con el emisor encendido, podemos iniciar la programación.
- La secuencia de programación es la siguiente:
  - Primero:** Debe seleccionar el día o los días a programar (*en caso de NO seleccionar algún día, el emisor permanecerá apagado durante todo ese día*).
  - Segundo:** Debe seleccionar las horas u horarios que quiere programar. El emisor permite programar hora a hora o las 24 horas a la vez (*aquellas horas que NO hayan sido programadas, el emisor permanecerá apagado hasta llegar a la siguiente hora programada por el usuario*).
  - Tercero:** Debe elegir la temperatura de trabajo para cada hora programada (*más adelante se explican las 4 opciones posibles de trabajo: Apagado, Anti-hielo, Económico y Confort*).
  - La programación se completa una vez se sale del menú de programación y se reinicia el emisor mediante el botón ON/OFF (⏻).
  - La programación queda GRABADA y ALMACENADA en el emisor (*aunque se desenchufe el aparato o se produzca un corte de corriente*).

### 3. PROGRAMACIÓN del Emisor:

- Para entrar en el menú de programación pulse el botón PROGRAMACIÓN (Ⓞ).
- El día de la semana en que se encuentre empieza a parpadear.
- Elija el día correcto que quiere programar usando los botones de SUBIR o BAJAR (▲ ▼). Con estos botones puede elegir:
  - Lunes, Martes, Miércoles, Jueves, Viernes, Sábado o Domingo individualmente (*un día a la vez*)
  - Si seguimos pulsando el botón SUBIR (▲), después del Domingo (SU) empezarán a parpadear **TODOS** los días de la semana a la vez. En este modo, la **misma programación** se hará efectiva a **TODOS** los días de la semana.
  - Si pulsamos de nuevo el botón SUBIR (▲) comenzarán a parpadear **SOLO** los días laborables, de Lunes (MO) a Viernes (FR). En este modo, la **misma programación** se hará efectiva a **TODOS** los días laborables de la semana.
  - Si pulsamos una vez más el botón SUBIR (▲) comenzarán a parpadear **SOLO** los días de fin de semana, Sábado (SA) y Domingo (SU). En este modo, la **misma programación** se hará efectiva a **TODOS** los días del fin de semana.
- Una vez elegido el día, o el bloque de días, confirme su selección presionando el botón CONFIRMAR (⏻).
- En este momento comenzará a parpadear la primera HORA (1 □ □) de la FRANJA HORARIA. Parpadea primero la hora 1, lo que significa que se va a proceder a programar desde las 00:00 hasta la 01:00 (*desde las 12 de media noche hasta la 1 de la madrugada*).
- Pulsando los botones SUBIR o BAJAR (▲ ▼), podrá situarse en la hora que desee programar.
- Una vez seleccionada la hora a programar, pulse el botón confirmar (⏻).
- Acto seguido aparece en la pantalla la temperatura (24°). Con cada pulsación del botón confirmar (⏻) irán apareciendo en la pantalla las 4 posibilidades de regulación:
  - Apagado: *desaparecerá la temperatura de la pantalla,*
  - Anti-hielo: *el emisor muestra 24° y se activa el símbolo ❄,*
  - Económico: *el emisor muestra 24° y se activa el símbolo ☾,*
  - Confort: *el emisor muestra 24° y se activa el símbolo ☀.*

En el gráfico de la franja horaria ubicado a la izquierda de la pantalla, se activarán, dependiendo del tipo de programación escogido, unos cuadrados u otros:

- Apagado: Se visualiza la hora y 8 □ □
- Antihielo: Se visualiza la hora y 9 □ ■
- Económico: Se visualiza la hora y 10 ■ □
- Confort: Se visualiza la hora y 11 ■ ■



- i. Una vez haya seleccionado la temperatura de trabajo deseada, pase a la siguiente hora a programar pulsando los botones SUBIR o BAJAR (▲ ▼)
- j. Repetiremos los 4 puntos anteriores (f, g, h, i) hasta completar la programación deseada de todas las horas del día.
- k. Para "Guardar" la programación realizada y poder pasar al siguiente día o bloque de días a programar, pulse el botón de PROGRAMACIÓN (⊙). Acto seguido quedará la pantalla vacía y comenzará a parpadear el siguiente día de la semana.
- l. Para completar el nuevo día de programación repita la operativa realizada en los puntos anteriores (f, g, h, i, j, k).

**¡¡ ATENCIÓN !!**

**Recuerde, todas aquellas horas en los que haya seleccionado el modo APAGADO (8 □ □) el emisor permanecerá apagado hasta llegar a la siguiente hora programada con un modo diferente (Antihielo, Económico o Confort).**

- m. Una vez **REALIZADAS** y **GUARDADAS** las programaciones deseadas puede salir del Menú de programación pulsando el botón ON/OFF (⏻). El emisor se apagará.
- n. La próxima vez que pulse el botón ON/OFF (⏻) el emisor se encenderá y comenzará a funcionar según la programación realizada y memorizada. En la pantalla aparecerá:
  - El DIA de la semana (**MO, TU, WE, TH, FR, SA, SU**)
  - La temperatura AMBIENTE (19.5)
  - La temperatura PROGRAMADA (21°) para la hora actual (en caso de haberla)
  - La HORA actual (13:52)
  - La imagen del PROGRAMADOR (⊙) si se está funcionando en este modo
  - La IMAGEN que corresponda (☀, ☾, ❄) al modo de trabajo y temperatura elegido
  - La FRANJA HORARIA y las PROGRAMACIONES (1 □ □) realizadas
- o. **NOTA ADICIONAL:** En cualquier momento el usuario puede modificar, mediante los botones de SUBIR o BAJAR (▲ ▼), la temperatura de trabajo del emisor. Esto cambios **NO MODIFICAN** la temperatura programada; sino que "temporalmente" el emisor funcionará a la temperatura requerida. Cuando el siguiente punto de programación realizado se active, la temperatura que primará será la programada. En ese momento el emisor seguirá funcionando con normalidad, pero utilizando como temperatura de trabajo la programada por el usuario.

**3. RESET (Borrado de programación):**

Si desea borrar toda programación introducido en el emisor, pulse a la vez el botón ON/OFF (⏻) y el botón PROGRAMACIÓN (⊙) durante 3 segundos. Toda programación grabada en la memoria del emisor se borrará. Esto le permitirá realizar nuevas programaciones de acuerdo a sus necesidades. La temperatura de consigna volverá a la designada por defecto.

## PRECAUTIONS

For safety reasons, remember to connect the appliance to a socket with a ground connection. This appliance should only be used with the wall supports provided in the assembly kit and following the ASSEMBLY INSTRUCTIONS.

Before connecting the appliance to the mains, ensure that the voltage matches that indicated on the characteristics plate.

Turn the appliance off at the control before plugging and unplugging it.

Do not pull the cable to unplug the appliance.

Do not place it under a fixed power point.

**DO NOT PLACE THE APPLIANCE NEAR A BATH, SHOWER OR SWIMMING POOL.**

**DO NOT IMMERSE THE APPLIANCE IN WATER.**

When you have finished using the appliance, unplug it.

If the connection cable is damaged, contact Technical Services to replace it.

Keep it away from combustible material (curtains, fitted carpets, etc.).

**DO NOT COVER** the appliance or place it near inflammable material. **RISK OF FIRE.**

The unit should be installed so that the pin is accessible.

## ASSEMBLY INSTRUCTIONS

You are advised to assemble the appliance on an outside wall (where it is coldest) under a window. Adhere to the distances shown in figure 1.

Make six 6 mm holes following the measurements indicated in figure 1.

Affix the two wall supports (1) to the wall with the 4.2 x 38 screws and Rawlplugs provided in the assembly kit.

THE MANUFACTURER WILL NOT ACCEPT ANY RESPONSIBILITY IN CASES WHERE THE INSTRUCTIONS FOR THE INSTALLATION, MAINTENANCE AND USE OF THE APPLIANCE ARE NOT OBSERVED.

### MOD. RST-A (Analogue thermostat)

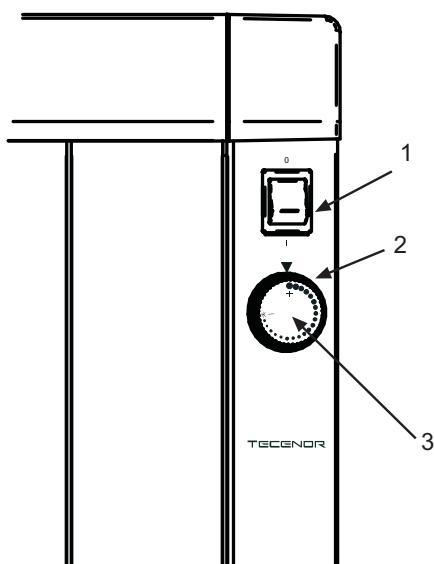

#### Operating instructions

After connecting and mounting the appliance according to the assembly instructions, turn the power switch (1) on.

The red light (2) will come on to indicate that the unit is in operation.

Turn the thermostat dial (3) clockwise to the end position. When the room reaches the desired temperature, turn the thermostat dial (3) COUNTER CLOCKWISE until the red light (2) goes off.

From then on, the thermostat will connect and disconnect the appliance automatically, maintaining the chosen room temperature.

If you turn the thermostat to position  $\ast$ , the chosen temperature will be 7 °a1C. In this position you will avoid the risk of freezing while keeping power consumption to a minimum (ideal for prolonged absences).

## MOD. RST- D (Digital thermostat)

### Operating instructions

After connecting and mounting the appliance according to the assembly instructions, press the ON/OFF button (⏻).

The display will light up and show the current room temperature (19.5) and the programmed temperature (21°). If the unit is heating, the red LED (7) will come on. When it is not heating because the room has reached the desired temperature, the red LED will go off.

To turn the unit off, press the ON/OFF button (⏻).

### Temperature modes

With the appliance on, choose the temperature mode.

If the appliance is in economy mode, the (C) will be displayed and, if it is in Comfort Mode, the (☼) indicator will be displayed. To switch between modes, press the temperature mode button (⊙).

### Setting operating temperatures: ECONOMY and COMFORT

- a. The transmitter comes factory set with the following temperatures:
  - Antifreeze: 7 °C (This cannot be changed by the user)
  - Economy: 17 °C (Recommended programmed temperature. It can be changed by the user.)
  - Comfort: 21 °C (Recommended programmed temperature. It can be changed by the user.)
- b. These temperatures (ECONOMY and COMFORT) can be adjusted to suit your needs.
  - To change these temperatures keep the PROGRAMMING button (⊙) pressed down for 3 seconds.
  - The display will show the ECONOMY symbol (C) and the active temperature (17°) will blink.
  - Adjust this temperature as desired using the UP and DOWN buttons (▲ ▼).
  - Once you have the desired temperature, CONFIRM the setting by pressing the (⇒) to store this temperature in memory.
  - The COMFORT symbol (☼) will then appear automatically and the active temperature (21°) will blink.
  - Adjust this temperature as desired using the UP and DOWN buttons (▲ ▼).
  - Once you have the desired temperature, CONFIRM the setting by pressing the CONFIRM button (⇒) to store this temperature in memory.

### Turning the display ON and OFF

- a. If you wish to turn the display light off (for example, so it will not be a nuisance at night) do as follows:
  - Press the CONFIRM button (⇒) for 2 seconds.
- b. To turn on the display light on again, do as follows:
  - Press the CONFIRM button (⇒) for 2 seconds, the light will blink and then remain on.
- c. When the display light is turned off and you access any setting or programming mode, the display will light up. To turn it off again, repeat step "a" above.
- d. The transmitter will continue in operation whether the display light is on or off.

### Enabling the Antifreeze function

The Antifreeze function has a programmed temperature of 7° C. It is advisable, for example, when you are going to be absent for a prolonged period. Rather than turning the unit off, you can leave this function enabled so that, with a minimum expense, you can ensure the temperature in the house does not reach the freezing point with the ensuing risk of water pipes bursting and plants and pets dying. Press the Antifreeze button (⊙) to enable this function.

When the Antifreeze function is enabled the (❄) symbol is displayed.





























To disable the Antifreeze function, press the Antifreeze button (⊙) again and the (❄) symbol will disappear from the display.

## MOD. RST- C (Digital chronothermostat)

### B. GENERAL INFORMATION:

1. The transmitter has a MEMORY that stores programmed settings PERMANENTLY. The settings that are stored in memory are preserved even if the transmitter is unplugged, there is a power outage, etc.
2. The internal clock continues to keep the time for approximately 40 minutes after the transmitter is unplugged or there is a power outage.
3. After about 40 minutes without power supply, the TIME WILL BE ERASED but NOT THE SETTINGS. In such case, you will need to set the clock again, as described in section C-3 (Setting the clock).
4. The transmitters DO NOT use batteries.

### C. GENERAL INSTRUCTIONS:

1. Follow these instructions to properly mount the transmitter on the wall.
2. First connection to mains:
  - a. After mounting the transmitter on the wall, connect it to mains.
  - b. When the transmitter is connected to an electricity supply for the first time the first day of the week will blink (MO: Monday). When MO is blinking, this means that you need to Set the clock as explained below.
3. **Setting the clock:**
  - a. While the day (MO) is blinking, press the UP button  or the DOWN button  to select the current day of the week.
  - b. After selecting the day of the week, press the CONFIRM button . Now the TIME () on the CLOCK will start blinking.
  - c. Press the UP button  or the DOWN button  button to select the current time and then press the CONFIRM button . At this time, the minutes () of the CLOCK will start blinking.
  - d. Press the UP button  or the DOWN button  to select the current minutes and then press the CONFIRM button . After this operation, the transmitter will turn off automatically.
4. **Setting and changing the day/hour/minutes of the transmitter:**
  - a. If you wish to change the day, hour or minutes (because they were entered incorrectly, because of daylight savings time or for any other reason) follow the instructions below.
  - b. Press the UP () and DOWN () buttons SIMULTANEOUSLY for 2 seconds. The active day will start blinking.
  - c. Follow the same steps described in the previous section C. Setting the clock.
  - d. After making the necessary changes, turn the transmitter off and on again.
5. **Start up (ON/OFF) :**
  - a. To TURN ON the transmitter press the ON/OFF button ( ). The display will show the current room temperature () , the programmed temperature ( °C), the time () and the current day (WE).
  - b. If the transmitter detects the need to turn the heating on and does so, the red Indicator light (LED) will light up. When the heating is not on or stops because the desired programmed temperature has been reached, the red LED will go off. The LED will go on and off as the transmitter turns on and off.
  - c. To TURN OFF the transmitter press the ON/OFF button () again. The display and the LED will turn off.
6. **Operating mode: MANUAL or PROGRAMMED**
  - a. To find out the transmitter's current operating mode, observe the transmitter display. If you see the symbol , the transmitter is in PROGRAMMED operating mode. If you do NOT see the symbol , the transmitter is in MANUAL operating mode.
  - b. To change between operating modes, TURN OFF the transmitter by pressing the ON/OFF button () . Then, press the ON/OFF button () again for 5 seconds. The display will turn on, showing the current mode, and, after 5 seconds, it will BLINK showing the new mode. If it was in PROGRAMMED mode it will change to MANUAL mode and if it was in MANUAL mode it will change to PROGRAMMED mode.
  - c. **MANUAL mode:**
    - The transmitter works like a digital thermostat. That is, only the ON/OFF () and the temperature UP and DOWN ( ) buttons are functional.
    - To turn on and off, see section 5, Start up (ON/OFF) above.
    - To change the temperature use the UP and DOWN buttons ( ) to adjust them to the desired temperature.
  - d. **PROGRAMMED mode:**
    - This mode allows you to program operating days and times and to set the temperature for each. See Chapter D for programming instructions.

### 7. Setting operating temperatures: ECONOMY and COMFORT

- a. The transmitter comes factory set with the following temperatures:
  - Antifreeze: 7 °C (This cannot be changed by the user)
  - Economy: 17 °C (Recommended programmed temperature. It can be changed by the user.)
  - Comfort: 21 °C (Recommended programmed temperature. It can be changed by the user.)
- b. These temperatures (ECONOMY and COMFORT) can be adjusted to suit your needs.
  - To change these temperatures keep the PROGRAMMING button (⊕) pressed down for 3 seconds.
  - The display will show the ECONOMY symbol (Ⓒ) and the active temperature (21.0) will blink.
  - Adjust this temperature as desired using the UP and DOWN buttons (▲ ▼).
  - Once you have the desired temperature, CONFIRM the setting by pressing the (↵) to store this temperature in memory.
  - The COMFORT symbol (Ⓓ) will then appear automatically and the active temperature (21.0) will blink.
  - Adjust this temperature as desired using the UP and DOWN buttons (▲ ▼).
  - Once you have the desired temperature, CONFIRM the setting by pressing the CONFIRM button (↵) to store this temperature in memory.

### 8. Turning the display ON and OFF

- a. If you wish to turn the display light off (for example, so it will not be a nuisance at night) do as follows:
  - Press the CONFIRM button (↵) for 2 seconds.
- b. To turn on the display light on again, do as follows:
  - Press the CONFIRM button (↵) for 2 seconds, the light will blink and then remain on.
- c. When the display light is turned off and you access any setting or programming mode, the display will light up. To turn it off again, repeat step "a" above.
- d. The transmitter will continue in operation whether the display light is on or off.

### 9. Enabling the ANTIFREEZE FUNCTION

- a. The ANTIFREEZE function has a fixed operating temperature of 7 °C. This function is advisable, for example, when you are going to be absent for a prolonged period during the cold season. In these cases, rather than turning the transmitter off, you can leave this function enabled so that, with a minimum expense, you can ensure the temperature in the house does not reach the freezing point with the ensuing risk of water pipes bursting and plants and pets dying.
- b. There are 2 options:
  - First: If you press the ANTIFREEZE button (❄) briefly, this function will be enabled temporarily, cancelling the programmed setting for the time being. The function will remain enabled until a new programmed hour (or time window) comes into effect.
  - Second: By pressing the ANTIFREEZE button (❄) for 2 seconds, all programmed settings will be disabled and the transmitter will only work in ANTIFREEZE mode. At this point, the ❄ symbol will blink and then stay on.
  - To cancel the ANTIFREEZE function, press the button (❄) again until the symbol ❄ disappears. Once you have done this, the transmitter will again resume operation as programmed.

## D. PROGRAMMING INSTRUCTIONS

**1. Once the transmitter clock has been set (see General Instructions - Setting the clock) and the transmitter is on, you can begin programming the unit.**

**2. The programming sequence is as follows:**

- a. First: Choose the day or the days to program (if you do NOT choose a given day, the transmitter will remain turned off on that day).
- b. Second: Choose the hours or time windows that you wish to program. The transmitter allows you to program one hour at a time or 24 hours simultaneously (during those hours that have NOT been programmed, the transmitter will stay off until the next user programmed hour).
- c. Third: Choose the operating temperature for each programmed hour (below is an explanation of the 4 available operating options: Off, Antifreeze, Economy and Comfort).
- d. Programming is completed when you exit the programming menu and reinitialize the transmitter with the ON/OFF button (⏻).
- e. Programmed settings are RECORDED in the transmitter and remain STORED in it even if you unplug the unit or there is a power outage.

### 3. PROGRAMMING the Transmitter:

- a. To enter the programming menu press the PROGRAMMING button (⊗).
  - b. The current day of the week will blink.
  - c. Choose the day that you wish to program using the UP and DOWN buttons (▲ ▼). Through these buttons you can choose the day of the week:
    - Monday, Tuesday, Wednesday, Thursday, Friday, Saturday or Sunday individually (un day at a time)
    - If you continue pressing the UP button (▲) after Sunday (SU,) ALL the days of the week will blink simultaneously. In this mode, the same programming will be applied to ALL the days of the week.
    - If you press the UP button (▲) again, ONLY working days —Monday (MO) to Friday (FR) — will blink. In this mode, the same programming will be applied to ALL the working days of the week.
    - If you press the UP button (▲) again, ONLY weekend days —Saturday (SA) and Sunday (SU) — will blink. In this mode, the same programming will be applied to BOTH weekend days.
  - d. After choosing a day or a range of days, confirm your selection by pressing the CONFIRM button (↵).
  - e. At this point, the first HOUR (1 □□) of the TIME WINDOW will start blinking. The first hour to blink will be hour 1, that is, from 00:00 to 01:00 (you are about to program the temperature from 12 midnight to 1 am).
  - f. Press the UP and DOWN buttons (▲ ▼) to choose the hour that you wish to program.
  - g. Once you have selected the hour that you wish to program, press the CONFIRM button (↵).
  - h. The display will then show the temperature (21°C). As you press the CONFIRM button (↵) repeatedly, the display will show the 4 adjustment choices:
    - Off: the temperature disappears from the display,
    - Antifreeze: the transmitter shows 88°C and the display shows the antifreeze symbol ❄,
    - Economy: the transmitter shows 11°C and the display shows the symbol ⌚,
    - Comfort: the transmitter shows 21°C and the display shows the symbol ☀.
- The graph on the left-hand side of the display will show the following, depending on the programmed value chosen:
- Off: The display shows the hour and 8 □□.
  - Antifreeze: The display shows the hour and 9 □■.
  - Economy: The display shows the hour and 10 □□.
  - Comfort: The display shows the hour and 11 ■■.
- i. Once you have selected the desired operating temperature, you can move to the next hour to be programmed by pressing the UP and DOWN buttons (▲ ▼).
  - j. Repeat the above steps (f, g, h, i) until you have finished programming hours for that day.
  - k. To store the programmed settings and move onto the next day or range of days, press the PROGRAMMING button (⊗). The display will empty and the next day of the week will start blinking.
  - l. To program the new day repeat the above steps (f, g, h, i, j, k).

#### WARNING !!

**Remember that during all those hours that have been programmed in OFF mode (8 □□) the transmitter will stay off until the next hour that has been programmed differently (Antifreeze, Economy or Comfort) arrives.**

- m. Once you have PROGRAMMED and STORED the desired settings, you can exit the Programming menu by pressing the ON/OFF button (⏻). The transmitter will turn off.
- n. The next time that you press the ON/OFF button (⏻) the transmitter will turn on and start working according to the programmed settings stored in memory. The display will show the following:
  - The day of the week (MO, TU, WE, TH, FR, SA, SU)
  - The ambient temperature (19.5)
  - The temperature (21°C) programmed for the current time (if there is one)
  - The current time (13:52)
  - The PROGRAMMED symbol (⊗) if the unit is operating in this mode
  - The relevant symbol (❄, ⌚, ☀) corresponding to the chosen operating mode
  - The graph showing the programmed settings for each hour
- o. ADDITIONAL NOTE: The transmitter operating temperature can be modified by the user at any time, using the UP and DOWN buttons (▲ ▼). These changes are only temporary and DO NOT MODIFY the programmed temperature. When the next programming point is reached, the programmed temperature for that hour will come into effect and the transmitter will continue to work as programmed by the user.

### 4. RESETTING THE UNIT:

If you wish to erase all programmed settings from memory, press the ON/OFF button (⏻) and the PROGRAMMING button (⊗) simultaneously for 3 seconds. All data programmed in the transmitter memory will be erased. This allows you to program new adjustments to suit your requirements. The programmed temperature will return to the factory default settings.

**CONDICIONES DE LA GARANTIA**

Para que tenga validez la garantía es totalmente imprescindible presentar al personal autorizado este documento debidamente fechado en el establecimiento vendedor, junto con la factura o ticket de compra del aparato.

**CERTIFICADO DE GARANTIA**

Técnicas Energéticas del Norte, S.A. garantiza el producto cuyos datos figuran en este certificado contra cualquier defecto de fabricación en los términos siguientes:

- Diez años a partir de la fecha de compra para el bloque calefactor (bloque de aluminio y componente interno) .

- Dos años a partir de la fecha de compra para los componentes eléctricos, electrónicos o corrosión. Esta garantía incluye tanto materiales como mano de obra, y el desplazamiento del personal técnico autorizado.

Si durante los periodos de garantía, detectase cualquier falta de conformidad, el titular de la garantía podrá exigir la reparación o sustitución del producto por otro de idénticas características y si esto no fuera posible a la devolución del precio.

Para la reparación del producto, el usuario deberá llamar al teléfono **945 601796** aportando los datos que figuran en esta garantía y le enviaremos un técnico autorizado que procederá a su reparación. La presente garantía no se aplicará en caso de averías producidas por mal uso o uso inadecuado del producto, así como por la manipulación o intervención de personal técnico no autorizado o por falta de limpieza o por causas de fuerza mayor o debido a una instalación incorrecta.

**GARANTIA**

FECHA .....

MODELO .....



**GUARANTEE CONDITIONS**  
For the guarantee to be valid it is absolutely essential to submit this document with the vendors' stamp and the invoice or sales receipt.

**GUARANTEE CERTIFICATE**  
Técnicas Energéticas del Norte, S.A. guarantees the product indicated in this certificate against any manufacturing defect pursuant to the following terms:  
- Ten years from date of purchase for the heating block (aluminium block and internal components).  
- Two years from date of purchase for electrical and electronic components and against rusting.  
This guarantee covers both materials and labour, as well as travel for authorised technical support personnel.  
Should the holder of the guarantee observe any non-conformity during the guarantee term, they may require that the product be repaired or replaced with another product of identical characteristics and, should this not be feasible, that the price of the product be reimbursed.  
For product servicing, users should call **+34 945 601796** and provide the details appearing on this guarantee and we will send an authorised technical support service engineer to repair the product.  
This guarantee does not cover faults due to improper or negligent use of the product, products that have been manipulated or repaired by unauthorised personnel, faults arising from a failure to maintain the product clean, force majeure causes or faults due to incorrect installation.  
The manufacturer declines any responsibility should safety warnings and mounting and operating instructions be ignored.

**GUARANTEE**

DATE .....

MODEL .....

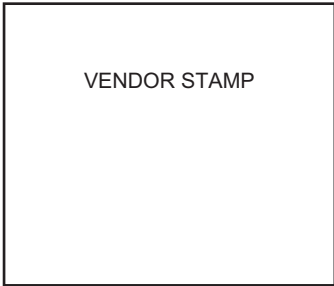



Este símbolo en el emisor o su embalaje significa que cuando quiera deshacerse de este equipo debe entregarlo en un centro de recogida de equipos eléctricos o electrónicos. Póngase en contacto con la administración de su ciudad o con la tienda donde compró el emisor para informarse sobre los centros de recogida de equipos eléctricos o electrónicos. De este modo usted colaborará en una correcta gestión del residuo, evitando consecuencias negativas para el medio ambiente o la salud humana.



This symbol on the appliance or packaging means that, when you wish to discard the appliance, you should deliver it to a designated waste electrical and electronic equipment collection facility. Please contact your local authorities or the shop where you bought the appliance for information about disposal of waste electrical and electronic equipment. This way you will collaborate in proper waste management and protect the environment.



c/ Santa Coloma, 3  
01320 - OYON - (Álava)  
Tel. 945 60 17 96  
Fax 945 62 29 01  
[tecenor@tecenor.com](mailto:tecenor@tecenor.com)